

écoutes

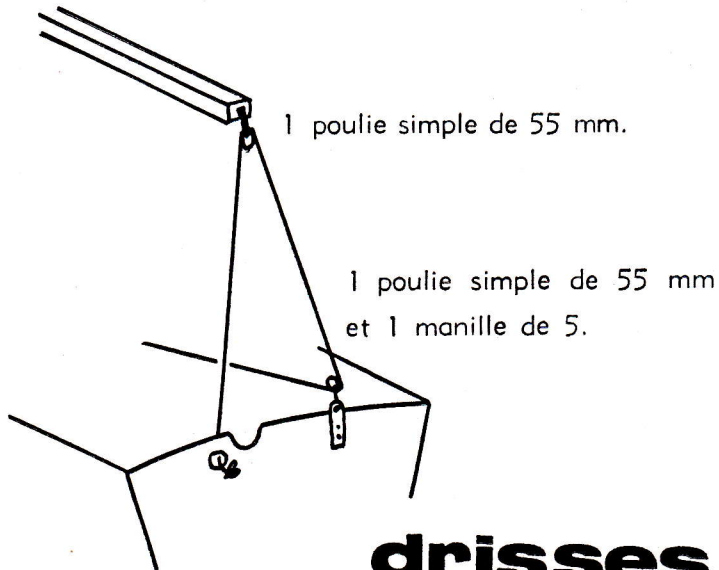

drisses

ÉCOUTE DE FOC :

6,50 m
chanvre de Manille
Ø 8

ÉCOUTE DE GRAND VOILE :

7,50 m
coton tressé
Ø 9

Tous les soirs, il faut dégréer l'écoute entièrement y compris les nœuds en 8 pour éviter qu'elle ne s'use toujours au même endroit.

DRISSE DE FOC :

9 m
chanvre de Manille
Ø 6

DRISSE DE GRAND VOILE :

13 m
chanvre de Manille
Ø 6

Faire à une extrémité un œil épissé avec une cosse galva de 6 et une surliure cousue à l'autre.

Ces drisses sont prévues trop longues d'un mètre : ces dimensions permettent en effet de refaire l'épissure de cosse et de retourner la drisse pour éviter l'usure locale au passage sur la poulie.

haubans

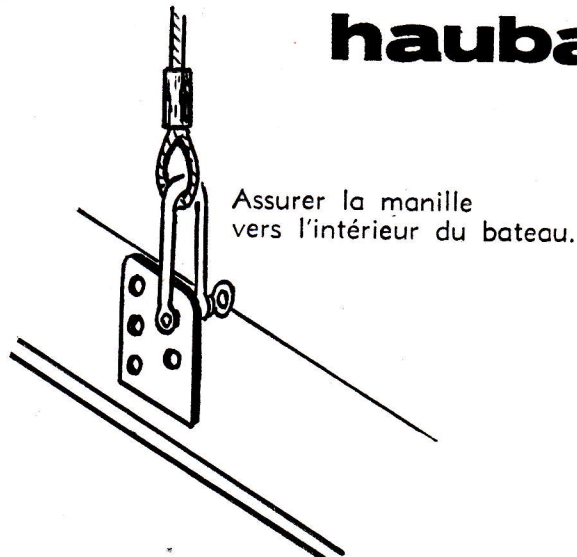

HAUBANS :

4,15 m
câble inox monotonon
Ø 3

Utiliser des manilles longues en bronze de Ø 5 sur les cadènes.

Assurer la manille, le boulon étant tourné vers l'intérieur du bateau.

Avant la mise en place des haubans et de l'étai, peindre les manchons à la peinture glycérophtalique de couleur vive à l'exclusion de toute peinture antirouille au plomb, etc., pour éviter le phénomène d'électrolyse.